

EMBUTIDORA CONTINUA MOD. F20



MOD.F20



- * Construcción robusta completamente en acero inoxidable.
- * Superficies lisas y ausentes de esquinas para una rápida y eficaz limpieza.
- * La precisión de fabricación de todos los componentes de la bomba de acero de alta resistencia, garantiza un trato delicado del producto y una elevada resistencia al uso.
- * El conjunto de la bomba de vacío de 20 m3, el alimentador más el contra-alimentador en la tolva, aseguran un embutido compacto y falto de aire en productos duros y a baja temperatura.
- * Todos los parámetros de funcionamiento de la máquina pueden ser programados por un sistema de mandos por pantalla táctil "TOUCH SCREEN" .
- * Disponible en la versión sencilla I, donde un motor asíncrono standard que es controlado por un invertidor y un panel de control programable mediante una pantalla táctil de 10", extremadamente sencillo, hacen que esta máquina sea segura y fácil de usar y mantener.
- * Funcionamiento por un sistema de accionamiento electrónico controlado por un PLC, completamente resistente al agua, que asegura además de una elevada productividad, prestaciones de gran fiabilidad y un silencio absoluto.

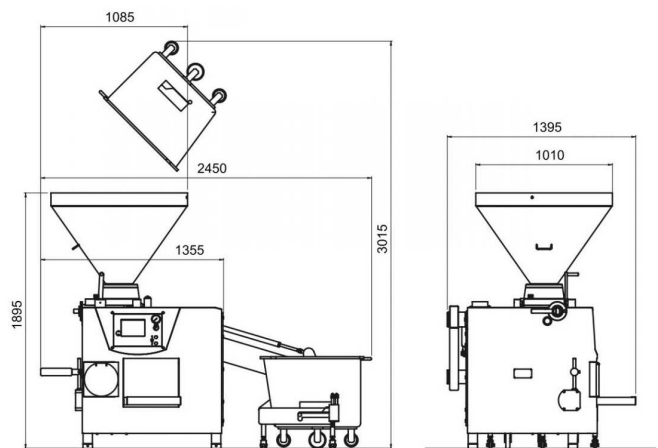
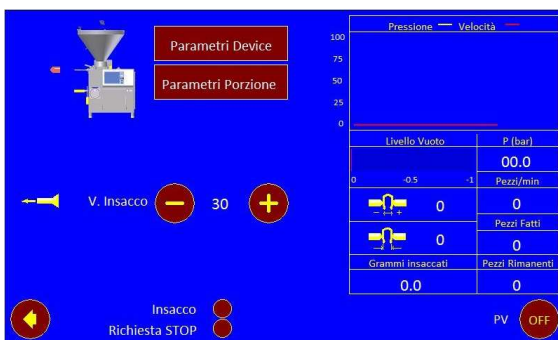

MODELO	CAPACIDAD TOLVA	MOTOR	MOTOR VACIO	MOTOR ELEVADOR	PRODUCCION	PORCIONADOR	VELOCIDAD PORCIONADOR	PESO	PESO CON ELEVADOR
F20-I	260 L	9 Kw	0,75 Kw	0,75 Kw	5600 Kg/h	5-10.000 gr	250	860 Kg	1050 Kg
F20-B	260 L	13 Kw	0,75 Kw	0,75 Kw	6000 Kg/h	5-10.000 gr	500	860 Kg	1050 Kg

GIMENEZ 2000 MAQUINARIA ALIMENTACION S.L.

CENTRAL: c/Electricidad nº12. 28918 Leganés (Madrid)
 Tel: +34.916.437.393 ... Fax: +34.916.435.573 ... e-mail: administracion-madrid@gimenez2000.com
SUCURSAL BADAJOZ: Pol. Ind. Los Caños. C/ Caya nº 15. 06300 Zafrá (Badajoz)
 Tel. y Fax: +34.924.555.026 ... e-mail: administracion-zafrá@gimenez2000.com
SUCURSAL SALAMANCA: SERVITEC GUIJUELO S.L.
 Pol. Ind. Agroalimentario, sector 3.1.1, nave 8
 37770 Guijuelo (Salamanca)